

**LVSW-2 Series**

■記号 **Symbol**

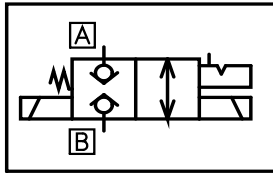

本バルブはダブルソレノイド操作デント型二方向切換弁バルブで“ゼロリーク”技術のボールポペット型ピストン構造及び軸推力補償構造を兼ね備えたバルブで基本性能はLVSHシリーズと同じです。デント機構のため開操作後、ソレノイドを長時間通電する必要が無く省エネになります。

This valve is a “Shut-off Valve” of two way directional control valve, operated by double solenoids, with axial thrust compensated construction. The zero leakage construction is quite the same as our LVSH-20\* series. By applying the detent mechanism, this valve saves electric power to the solenoids. This valve is operated by two solenoids. It is not necessary to supply electric power to solenoids continuously, so it will save electric power.

■仕様 **Specifications (ROHS対応品)**  
シャットオフバルブ **Shut Off Valve**

型式番号 Model Number	呼び径 Port Size	最大流量 Flow Rate	最高使用圧力 Max Press	材質 Material	重量 Weight	ソレノイド solenoid	
		(L/min)	(MPa)			定格電圧	種別
LVSW-202G-※※	02 (1/4)	20	35	FC250	7.4	AC100V AC200V DC12V DC24V	SMD-6A
LVSW-203G-※※	03 (3/8)	50			8.3		
LVSW-204G-※※	04 (1/2)	70			9.0		

※標準品(オプション無し)

**警告！ 48H以上加圧及び通電禁止、特別仕様の場合は弊社にご相談下さい。**

Avoid keeping the valve pressurized or the solenoid energized for over 48 hours continuously.  
Consult us for special specifications.

■型式説明 **Ordering Information**

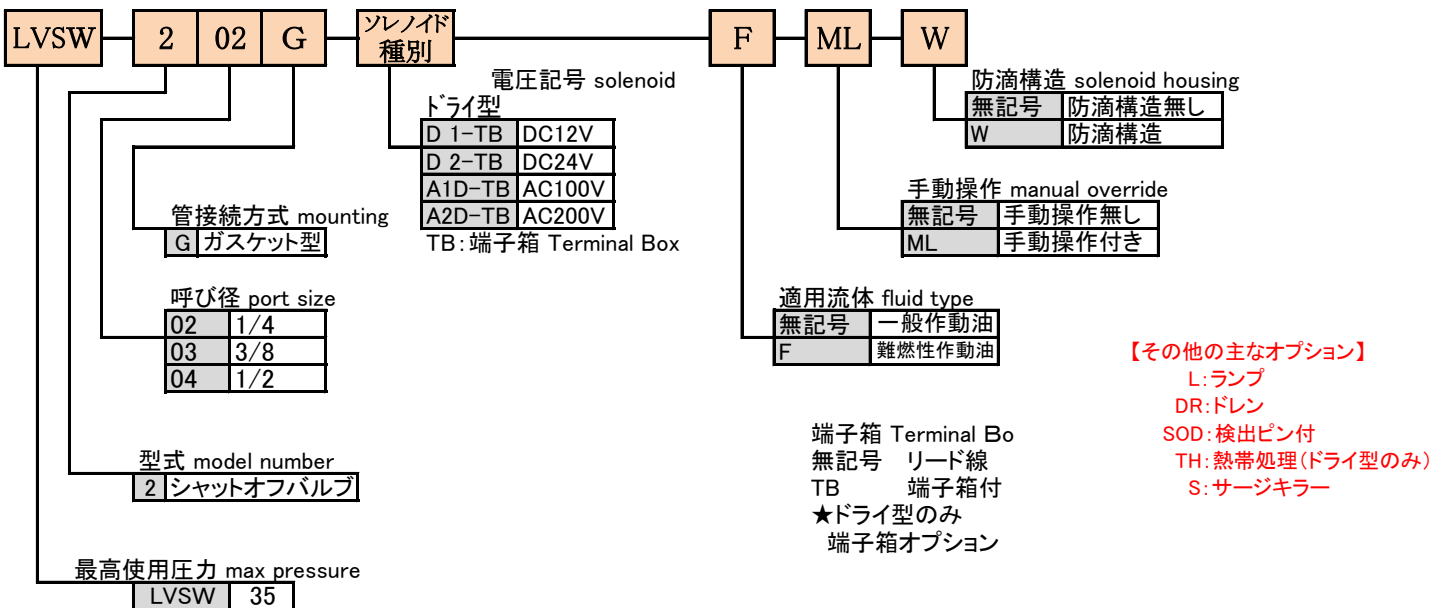

1. 取扱い上の注意事項、ソレノイド仕様等は一般シャットオフバルブを御参照下さい。
2. 詳細仕様、外寸図及び圧力特性は富士エンジニアリング株式会社へおたずね下さい。

Consult your FUJI ENGINEERING CO.,LTD representative or the factory for deviations from the above specifications.

## ■使用上の注意 Installation Information

### ■作動油

- 1) ISO VG32又は46相当の清浄な石油系作動油を粘度20～400cSt、温度0～60°Cの両条件を満足させる範囲で御使用下さい。
- 2) 使用油中の異物混入は弁の正常な作動を妨げますので、使用油を常に清浄に保って下さい。

### ■シール

難燃性作動油(含水・合成系)をご使用の場合はフッ素系シールとなります。

**注.** 弊社ゼロリークバルブはその特性ゆえ、50万回が耐久性(寿命)の目安となります。但し、弊社の推奨使用条件下で行なった結果であり、全てを保証するものではありません。お客様で分解・組立されますと保証対象外となりますのでご注意ください。

### ■FLUID RECOMMENDATION

- 1) Premium quality hydraulic oil with a viscosity range between 150～250SSU (32～54cSt) at 100°F (38°C) is recommended. The absolute operating viscosity range is from 80～1000SSU (16～220cSt) and oil temperature 0～60°C.
- 2) For optimum, trouble-free operation, hydraulic oil must be kept clean. Oil contamination is the most common cause of failure in all hydraulic systems.

### ■SEALS

Valves using synthetic, Fire-Resistant fluids require special seals. When phosphate esters or its blends are used, viton seals are required.